

2010
-50%
0964

Nos réalisations

Vis & Fourreau
Culasse et chemise
d'alimentation lisse ou
rainurée
Collier de serrage manuel
ou automatique
Bride avant
Breaker et faux breaker
Filières plates
Filières de granulation
Têtes à tube
Têtes d'équerre mono et
multi-couches
Manchettes de raccor-
dement
Systèmes de purge By-
pass

Une solution globale

Un partenaire unique qui
répond à vos demandes sur
tous types d'équipements et
vous garantit la
confidentialité de votre
process.

Le juste prix

Sans intermédiaires
Conception et fabrication
dans nos ateliers

Délai

Une fabrication intégrée
pour des délais courts et
maîtrisés

MECANO-TECHNIQUE

29, rue Louis Saillant
B.P. 54 - ZI Est

F69511 Vaulx en Velin Cedex
FRANCE

tel : +33 (0)4 78 79 41 80

fax : +33 (0)4 72 04 62 59

<http://www.mecano-technique.com>

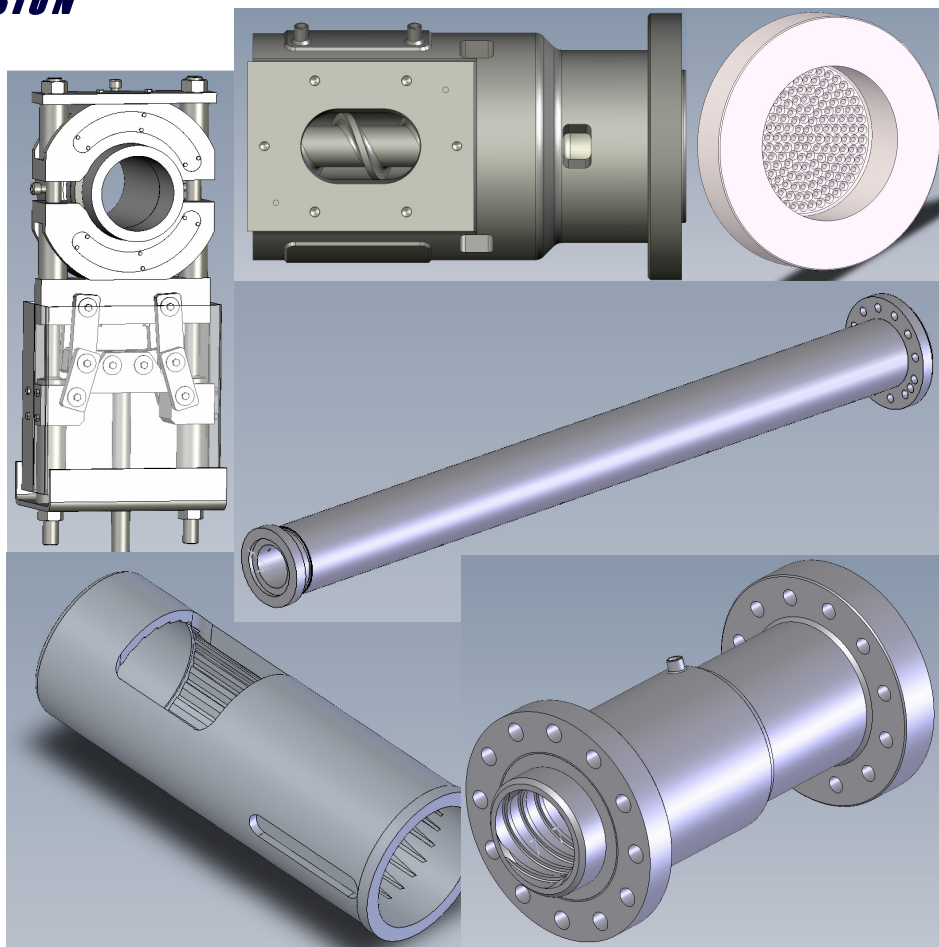

Composants mécaniques pour extrudeuses

Fabrication de composants d'extrudeuses

Expert en solutions d'extrusion, MECANO-TECHNIQUE met ses compétences en construction mécanique au service des extrudeurs en proposant l'étude et la fabrication d'accessoires pour extrudeuses thermoplastiques et élastomères.

Une veille technologique permanente nous permet de proposer des équipements à la pointe du progrès.

Proches de nos clients

Notre proximité simplifie les échanges. MECANO-TECHNIQUE construit vos machines dans son usine de Vaulx en Velin en région lyonnaise.

Notre service commercial attend vos consultations par téléphone ou par mail info@mecano-technique.com

